

КАНАЛ-ПКВ-Ш

ВЕНТИЛЯТОР КАНАЛЬНЫЙ ПРЯМОУГОЛЬНЫЙ С ВПЕРЕД ЗАГНУТЫМИ ЛОПАТКАМИ В ШУМОИЗОЛИРОВАННОМ КОРПУСЕ



ПРИМЕНЕНИЕ

- ▶ применяется для помещений с повышенными требованиями к уровню шума и выпускаются в шумоизолированном корпусе;
- ▶ в условиях ограниченного пространства, обеспечивают удобство монтажа и обслуживания;
- ▶ универсально сочетаются с другими элементами систем канальной вентиляции;
- ▶ для перемещения воздушных сред, с допустимым содержанием пыли и других твердых примесей, которые не должны превышать 0,1 г/м³;
- ▶ не допускается наличие липких, волокнистых и абразивных компонентов, а также взрывоопасных примесей.
- ▶ Температурный диапазон перемещаемой среды варьируется от – 30 °С до +40 °С.
- ▶ Класс защиты IP54.

ИНФОРМАЦИЯ

для заказа

Канал-ПКВ – Ш – 40-20 – 4 – 220

- прямоугольный канальный вентилятор
- в шумоизолированном корпусе
- типоразмер (по прямоугольному присоединительному сечению В×Н)
- число полюсов электродвигателя
- напряжение питания электродвигателя, 220 В или 380 В

ПРИМЕЧАНИЕ: переходник на круглый воздуховод заказывается отдельной позицией Канал-П.

КОНСТРУКЦИЯ

КОРПУС вентилятора из оцинкованной стали, обеспечивает надежную защиту от коррозии. По специальному заказу, внешняя поверхность корпуса может быть выполнена с нанесением порошкового покрытия. Сервисная крышка, для прямого доступа к рабочему колесу и двигателю при монтаже или обслуживании вентилятора, предусмотрена для всех типоразмеров Канал-ПКВ-Ш.

ШУМОИЗОЛИРУЮЩИЙ КОРПУС отличает Канал-ПКВ-Ш от стандартной серии. Корпус выполнен из оцинкованной стали, и представляет собой коробчатую конструкцию. Пространство между стенками шумоизолирующего корпуса заполнено невоспламеняющейся ватой, обладающей высокими звукоизоляционными свойствами.

РАБОЧИЕ КОЛЕСА канальных вентиляторов Канал-ПКВ-Ш с вперед загнутыми лопатками выполнены из оцинкованной стали и проходят тщательную статическую и динамическую балансировку.

ЭЛЕКТРОДВИГАТЕЛИ асинхронные одно- или трех- фазные с внешним ротором, характеризуются малой потребляемой мощностью и значительным ресурсом эксплуатации. Стандартная комплектация двигателей канальных вентиляторов термодатчиком реле обеспечивает комплексную тепловую защиту.

Канальные вентиляторы данного типа допускается монтировать в любом пространственном положении, при условии свободного доступа к сервисной крышке вентилятора.

ГАБАРИТНЫЕ РАЗМЕРЫ Канал-ПКВ-Ш

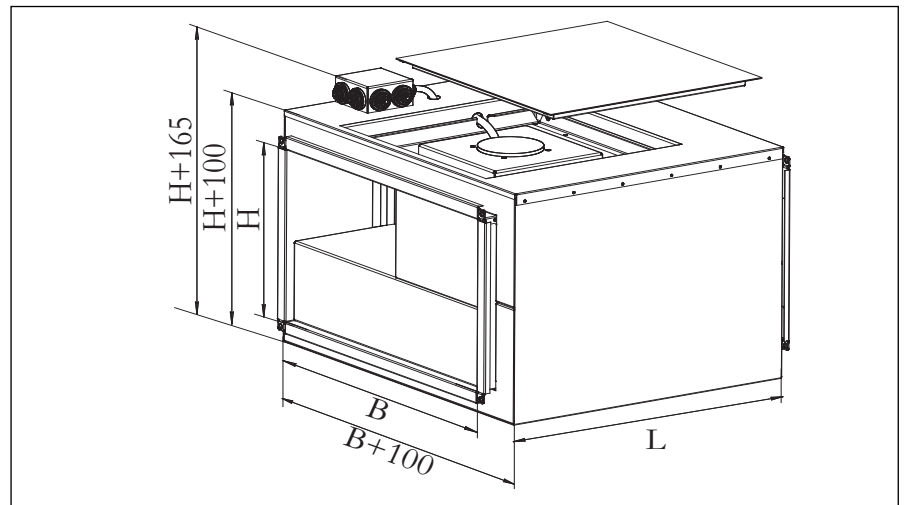

ТЕХНИЧЕСКИЕ И ГАБАРИТНЫЕ ХАРАКТЕРИСТИКИ Канал-ПКВ-Ш

ОБОЗНАЧЕНИЕ	Размеры, мм			Мощность до..., кВт	Макс. потребляемый ток, А	Корректированный уровень звукового давления, дБ(А) на расстоянии 3 метра	Масса, кг не более	Схема подключения
	В	Н	Л					
Канал-ПКВ-Ш-40-20-4-220	400	200	502	0,33	1,52	36	13	A2
Канал-ПКВ-Ш-40-20-4-380	400	200	502	0,33	0,63	35	13	D1
Канал-ПКВ-Ш-50-25-4-220	500	250	532	0,51	2,3	38	20	A2
Канал-ПКВ-Ш-50-25-4-380	500	250	532	0,56	0,95	42	20	D1
Канал-ПКВ-Ш-50-30-4-220	500	300	562	0,9	4,1	42	23	A2
Канал-ПКВ-Ш-50-30-4-380	500	300	562	0,93	1,9	46	32	D1
Канал-ПКВ-Ш-60-30-4-220	600	300	642	1,6	7,3	47	31	A2
Канал-ПКВ-Ш-60-30-4-380	600	300	642	1,7	3,2	51	35	D1
Канал-ПКВ-Ш-60-30-6-380	600	300	642	0,45	0,85	52	35	D1
Канал-ПКВ-Ш-60-35-4-380	600	350	717	2,5	4,1	53	42	D1
Канал-ПКВ-Ш-60-35-6-380	600	350	717	0,9	1,8	44	37	D1
Канал-ПКВ-Ш-70-40-4-380	700	400	787	3,7	6,0	58	66	D1
Канал-ПКВ-Ш-70-40-6-380	700	400	787	1,15	2,3	47	47	D1
Канал-ПКВ-Ш-80-50-4-380	800	500	880	5,7	9,0	61	86	D1
Канал-ПКВ-Ш-80-50-6-380	800	500	880	2,8	4,85	51	78	D1
Канал-ПКВ-Ш-90-50-6-380	900	500	980	3,75	6,8	58	104	D1
Канал-ПКВ-Ш-90-50-8-380	900	500	980	2	4,1	50	104	D1
Канал-ПКВ-Ш-100-50-6-380	1000	500	980	3,75	6,8	60	104	D1
Канал-ПКВ-Ш-100-50-8-380	1000	500	980	2	4,1	52	104	D1

ЭЛЕКТРИЧЕСКИЕ СХЕМЫ ПОДКЛЮЧЕНИЯ

A1

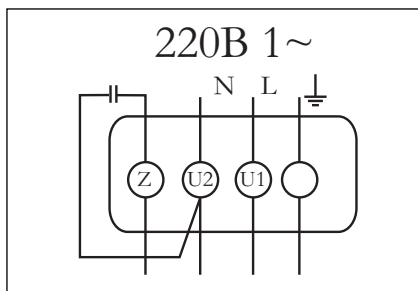

A2

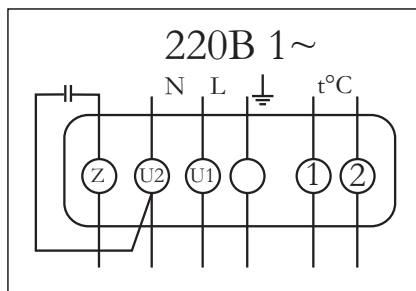

D1

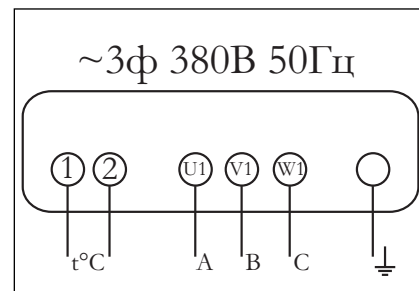

РЕКОМЕНДАЦИИ

Для уменьшения потерь, связанных с турбулентностью воздушного потока, на входе и выходе из канального вентилятора должен быть расположен прямой участок воздуховода или шумоглушитель. Рекомендуемые длины прямых участков составляют:

ДЛЯ КРУГЛЫХ ВЕНТИЛЯЦИОННЫХ КАНАЛОВ

минимальная длина прямого участка равна 1 диаметру воздуховода со стороны входа

минимальная длина прямого участка равна 3 диаметра воздуховода со стороны выхода

ДЛЯ ПРЯМОУГОЛЬНЫХ ВЕНТИЛЯЦИОННЫХ КАНАЛОВ

рассчитывается эквивалентный диаметр воздуховодов, который рассчитывается по следующей формуле

$$D = \sqrt{\frac{4 \cdot H \cdot B}{\pi}}$$

где:

D - диаметр эквивалентного круглого воздуховода;

H - высота прямоугольного воздуховода;

B - ширина прямоугольного воздуховода.

Соблюдение указанной рекомендации обеспечивает стабильную работу вентиляционного оборудования, выполнение расчетных технических параметров, стабилизацию работы электродвигателя, а так же значительно влияет на шумовые характеристики вентилятора при работе.

КОМПЛЕКТАЦИЯ СИСТЕМЫ

Система типа «Канал» позволяет реализовать различные процессы обработки воздуха, и предусматривает автоматическое управление этими процессами.

ПЕРЕМЕЩЕНИЕ воздуха	ШУМО- ГЛУШЕНИЕ	ОЧИСТКА	РЕГУЛИ- РОВАНИЕ	ДОП. ЭЛЕМЕНТЫ	ТЕПЛО- ОБМЕН	ЭНЕРГО- СБЕРЕЖЕНИЕ	УПРАВЛЕНИЕ
Канал-ПКВ (Ш)	Канал-ГКП	Канал-ФКП	Канал-РЕГУЛЯР	Канал-РКО	Канал-КВН	Канал-ПКТ	Канал-САУ
			Канал-КОЛ	Канал-РКА	Канал-ЭКВ		УВС
			Канал-ГЕРМИК-С	Канал-ГКВ	Канал-ВКО		
			Канал-ГЕРМИК-П	Канал-П	Канал-ФКО		

АЭРОДИНАМИЧЕСКИЕ ХАРАКТЕРИСТИКИ Канал-ПКВ, Канал-ПКВ-Ш

Канал-ПКВ-40-20-4-220, Канал-ПКВ-Ш-40-20-4-220

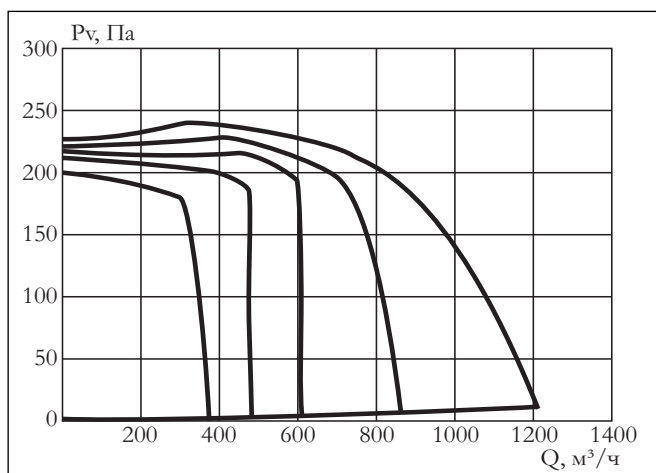

ПКВ	Гц	Общ.	63	125	250	500	1k	2k	4k	8k
на входе	ΔБ(А)	64	54	66	64	62	56	56	55	49
на выходе	ΔБ(А)	70	55	63	67	65	65	63	61	54
к окружению	ΔБ(А)	59	38	45	59	55	56	49	46	41

ПКВ-Ш	Гц	Общ.	63	125	250	500	1k	2k	4k	8k
на входе	ΔБ(А)	63	41	43	51	57	61	54	51	52
на выходе	ΔБ(А)	70	55	63	67	65	65	63	61	54
к окружению	ΔБ(А)	44	20	22	31	37	40	37	35	35

Канал-ПКВ-40-20-4-380, Канал-ПКВ-Ш-40-20-4-380

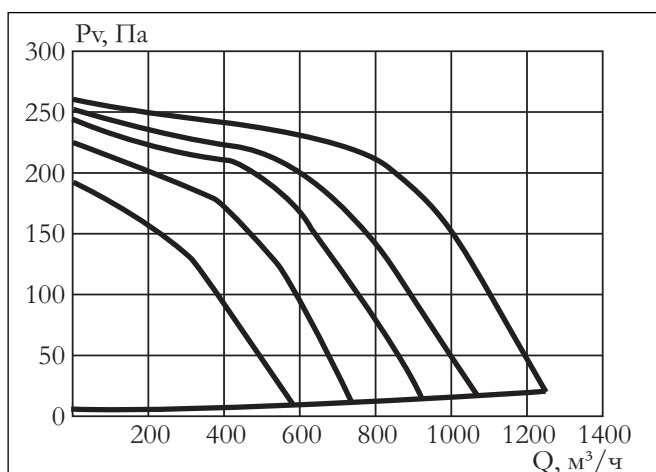

ПКВ	Гц	Общ.	63	125	250	500	1k	2k	4k	8k
на входе	ΔБ(А)	69	55	68	65	60	56	55	53	46
на выходе	ΔБ(А)	69	54	64	69	64	65	62	59	52
к окружению	ΔБ(А)	60	33	41	58	51	59	44	40	33

ПКВ-Ш	Гц	Общ.	63	125	250	500	1k	2k	4k	8k
на входе	ΔБ(А)	61	29	37	49	55	59	53	49	50
на выходе	ΔБ(А)	69	54	64	69	64	65	62	59	52
к окружению	ΔБ(А)	43	11	17	30	35	38	37	32	33

Канал-ПКВ-50-25-4-220, Канал-ПКВ-Ш-50-25-4-220

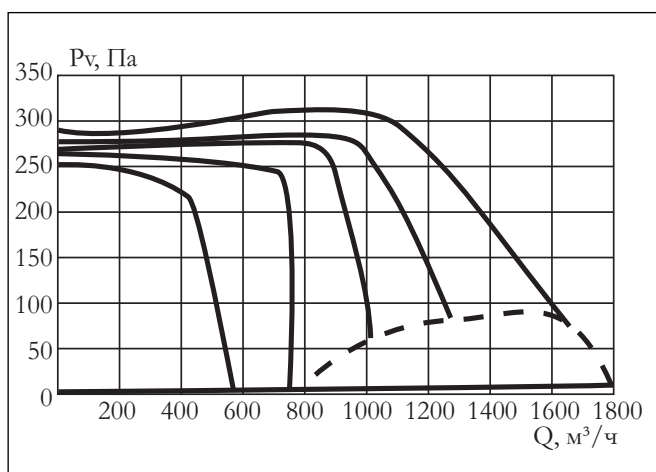

ПКВ	Гц	Общ.	63	125	250	500	1k	2k	4k	8k
на входе	ΔБ(А)	70	62	70	67	59	63	64	62	59
на выходе	ΔБ(А)	76	55	64	67	69	72	70	68	64
к окружению	ΔБ(А)	60	35	47	57	58	55	51	46	50

ПКВ-Ш	Гц	Общ.	63	125	250	500	1k	2k	4k	8k
на входе	ΔБ(А)	63	50	44	50	58	59	55	53	51
на выходе	ΔБ(А)	76	55	64	67	69	72	70	68	64
к окружению	ΔБ(А)	49	29	27	33	43	44	38	42	40

Канал-ПКВ-50-25-4-380, Канал-ПКВ-Ш-50-25-4-380

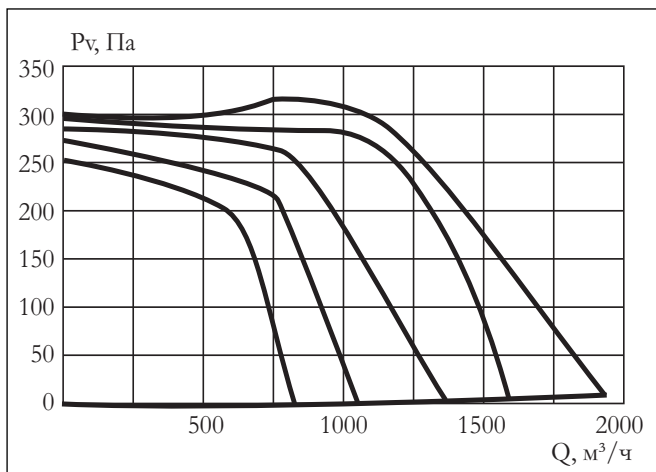

ПКВ	Гц	Общ.	63	125	250	500	1k	2k	4k	8k
на входе	ΔБ(А)	70	62	70	67	59	63	64	62	59
на выходе	ΔБ(А)	76	55	64	67	69	72	70	68	64
к окружению	ΔБ(А)	60	35	47	57	58	55	51	46	50

ПКВ-Ш	Гц	Общ.	63	125	250	500	1k	2k	4k	8k
на входе	ΔБ(А)	66	40	47	53	59	62	59	56	55
на выходе	ΔБ(А)	76	55	64	67	69	72	70	68	64
к окружению	ΔБ(А)	50	20	30	35	44	47	41	40	41

Канал-ПКВ-50-30-4-220, Канал-ПКВ-Ш-50-30-4-220

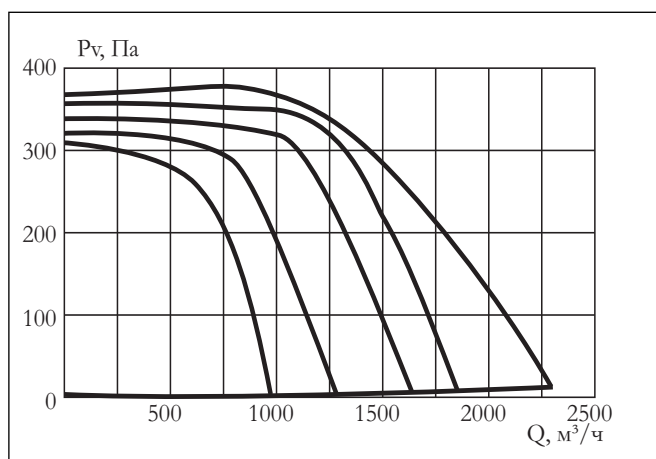

ПКВ	Гц	Общ.	63	125	250	500	1k	2k	4k	8k
на входе	ΔБ(А)	73	65	73	68	64	67	68	66	62
на выходе	ΔБ(А)	80	60	69	68	71	76	73	72	66
к окружению	ΔБ(А)	64	38	54	62	58	61	55	51	47

ПКВ-Ш	Гц	Общ.	63	125	250	500	1k	2k	4k	8k
на входе	ΔБ(А)	65	53	50	52	55	59	58	58	56
на выходе	ΔБ(А)	80	60	69	68	71	76	73	72	66
к окружению	ΔБ(А)	48	34	33	37	43	44	39	39	35

Канал-ПКВ-50-30-4-380, Канал-ПКВ-Ш-50-30-4-380

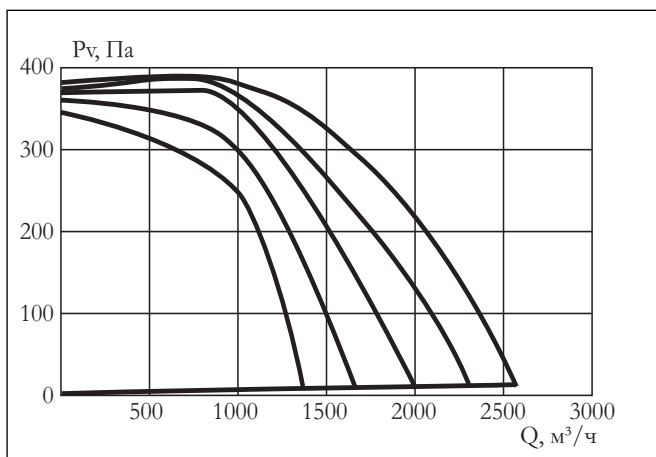

ПКВ	Гц	Общ.	63	125	250	500	1k	2k	4k	8k
на входе	ΔБ(А)	73	65	71	65	63	66	67	66	62
на выходе	ΔБ(А)	79	63	70	68	70	74	72	71	66
к окружению	ΔБ(А)	64	38	54	62	58	61	55	51	47

ПКВ-Ш	Гц	Общ.	63	125	250	500	1k	2k	4k	8k
на входе	ΔБ(А)	70	45	55	54	60	65	63	62	63
на выходе	ΔБ(А)	79	63	70	68	70	74	72	71	66
к окружению	ΔБ(А)	51	26	35	40	44	48	43	42	41

Канал-ПКВ-60-30-4-220, Канал-ПКВ-Ш-60-30-4-220

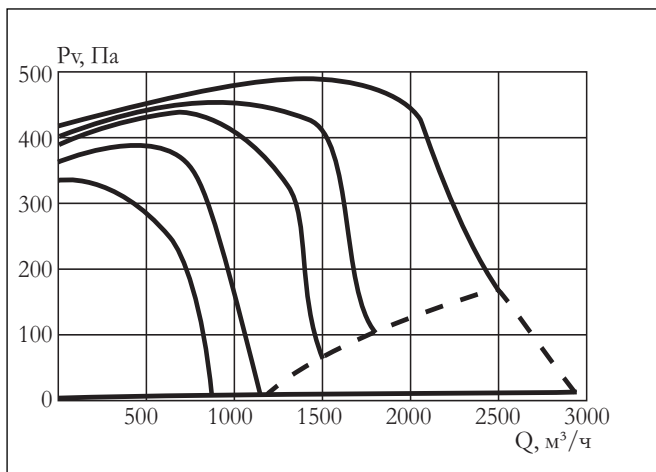

ПКВ	Гц	Общ.	63	125	250	500	1к	2к	4к	8к
на входе	ΔБ(А)	77	68	79	71	66	70	71	68	69
на выходе	ΔБ(А)	83	63	79	71	73	79	76	74	67
к окружению	ΔБ(А)	66	40	62	66	60	63	57	51	48

ПКВ-Ш	Гц	Общ.	63	125	250	500	1к	2к	4к	8к
на входе	ΔБ(А)	70	67	59	54	61	66	64	61	59
на выходе	ΔБ(А)	83	63	79	71	73	79	76	74	67
к окружению	ΔБ(А)	52	44	37	41	44	48	44	41	40

Канал-ПКВ-60-30-4-380, Канал-ПКВ-Ш-60-30-4-380

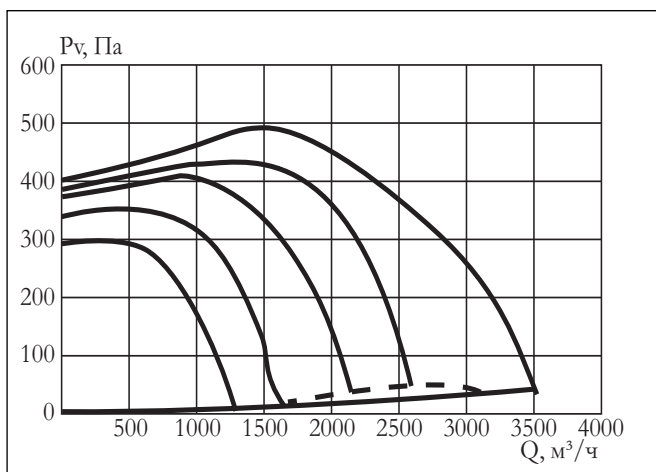

ПКВ	Гц	Общ.	63	125	250	500	1к	2к	4к	8к
на входе	ΔБ(А)	76	70	72	68	66	70	71	67	63
на выходе	ΔБ(А)	80	59	70	68	73	76	73	73	68
к окружению	ΔБ(А)	62	40	55	60	60	57	54	52	47

ПКВ-Ш	Гц	Общ.	63	125	250	500	1к	2к	4к	8к
на входе	ΔБ(А)	75	52	64	58	65	70	69	66	64
на выходе	ΔБ(А)	80	59	70	68	73	76	73	73	68
к окружению	ΔБ(А)	56	33	42	42	46	53	48	45	45

Канал-ПКВ-60-30-6-380, Канал-ПКВ-Ш-60-30-6-380

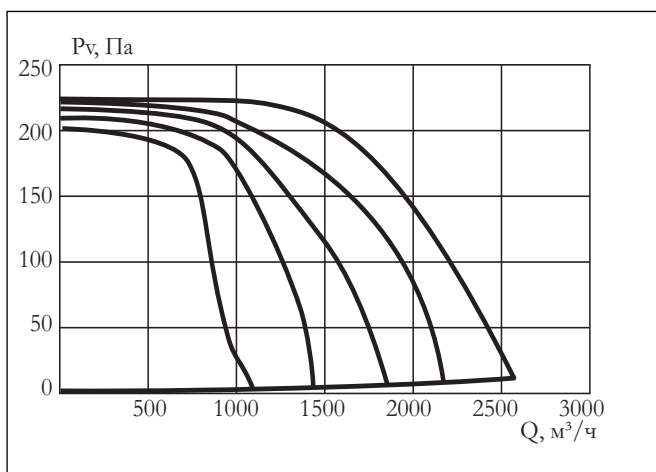

ПКВ	Гц	Общ.	63	125	250	500	1к	2к	4к	8к
на входе	ΔБ(А)	75	52	64	58	65	70	69	66	64
на выходе	ΔБ(А)	67	55	64	59	62	62	60	59	52
к окружению	ΔБ(А)	56	33	42	42	46	53	48	45	45

ПКВ-Ш	Гц	Общ.	63	125	250	500	1к	2к	4к	8к
на входе	ΔБ(А)	63	59	62	57	56	58	56	54	46
на выходе	ΔБ(А)	67	55	64	59	62	62	60	59	52
к окружению	ΔБ(А)	51	37	51	52	48	46	42	40	36

Канал-ПКВ-60-35-4-380, Канал-ПКВ-Ш-60-35-4-380

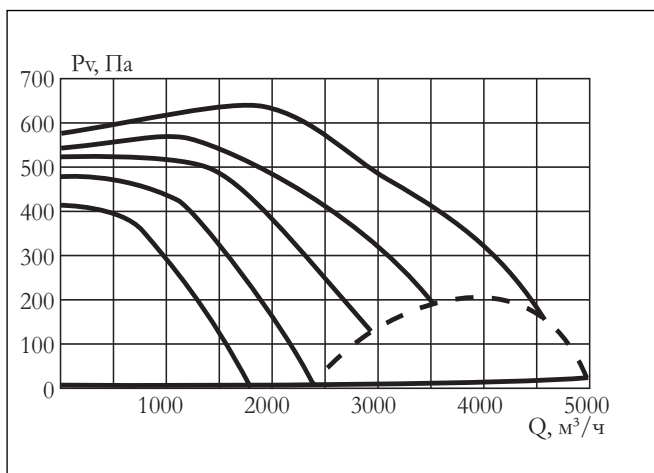

ПКВ	Гц	Общ.	63	125	250	500	1k	2k	4k	8k
на входе	ΔБ(А)	78	72	77	68	69	73	72	69	65
на выходе	ΔБ(А)	83	67	74	73	76	79	77	75	70
к окружению	ΔБ(А)	64	49	62	62	60	60	55	52	48

ПКВ-Ш	Гц	Общ.	63	125	250	500	1k	2k	4k	8k
на входе	ΔБ(А)	76	56	61	59	64	72	69	67	66
на выходе	ΔБ(А)	83	67	74	73	76	79	77	75	70
к окружению	ΔБ(А)	56	36	41	40	47	53	48	48	47

Канал-ПКВ-60-35-6-380, Канал-ПКВ-Ш-60-35-6-380

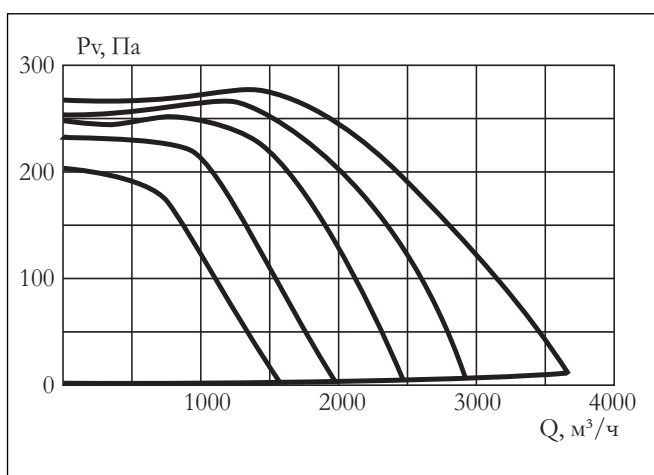

ПКВ	Гц	Общ.	63	125	250	500	1k	2k	4k	8k
на входе	ΔБ(А)	76	56	61	59	64	72	69	67	66
на выходе	ΔБ(А)	72	58	65	63	68	67	65	64	57
к окружению	ΔБ(А)	56	36	41	40	47	53	48	48	47

ПКВ-Ш	Гц	Общ.	63	125	250	500	1k	2k	4k	8k
на входе	ΔБ(А)	66	64	67	58	60	61	60	58	54
на выходе	ΔБ(А)	72	58	65	63	68	67	65	64	57
к окружению	ΔБ(А)	55	43	52	56	53	50	46	45	40

Канал-ПКВ-70-40-4-380, Канал-ПКВ-Ш-70-40-4-380

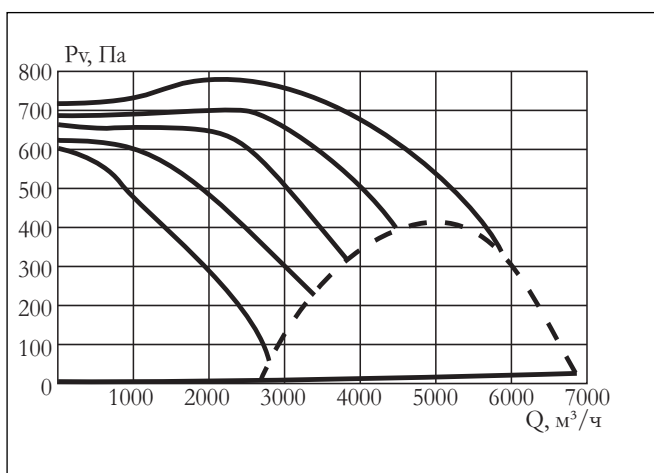

ПКВ	Гц	Общ.	63	125	250	500	1k	2k	4k	8k
на входе	ΔБ(А)	80	79	78	70	70	75	74	71	68
на выходе	ΔБ(А)	85	73	76	75	79	81	79	77	72
к окружению	ΔБ(А)	72	56	65	67	65	68	63	63	59

ПКВ-Ш	Гц	Общ.	63	125	250	500	1k	2k	4k	8k
на входе	ΔБ(А)	79	60	60	66	68	76	73	69	68
на выходе	ΔБ(А)	85	73	76	75	79	81	79	77	72
к окружению	ΔБ(А)	62	41	41	49	55	58	54	52	51

Канал-ПКВ-70-40-6-380, Канал-ПКВ-Ш-70-40-6-380

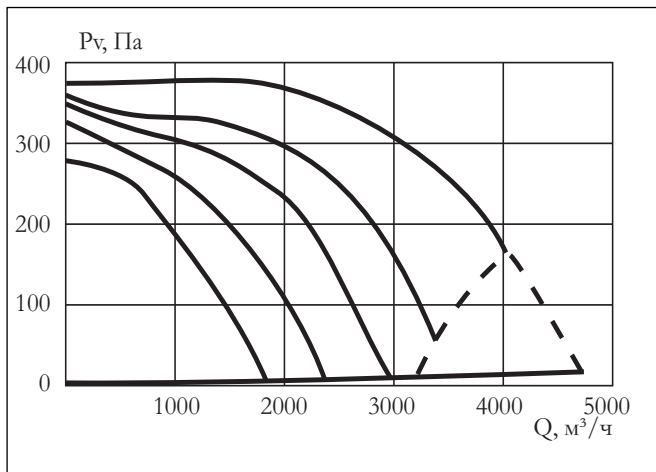

ПКВ	Гц	Общ.	63	125	250	500	1k	2k	4k	8k
на входе	ΔБ(А)	69	67	66	60	63	65	63	61	55
на выходе	ΔБ(А)	75	64	67	65	70	70	68	67	60
к окружению	ΔБ(А)	60	49	57	57	59	55	50	46	41

ПКВ-Ш	Гц	Общ.	63	125	250	500	1k	2k	4k	8k
на входе	ΔБ(А)	64	57	62	62	62	57	58	55	49
на выходе	ΔБ(А)	75	64	67	65	70	70	68	67	60
к окружению	ΔБ(А)	55	39	46	51	52	50	48	44	39

Канал-ПКВ-80-50-4-380, Канал-ПКВ-Ш-80-50-4-380

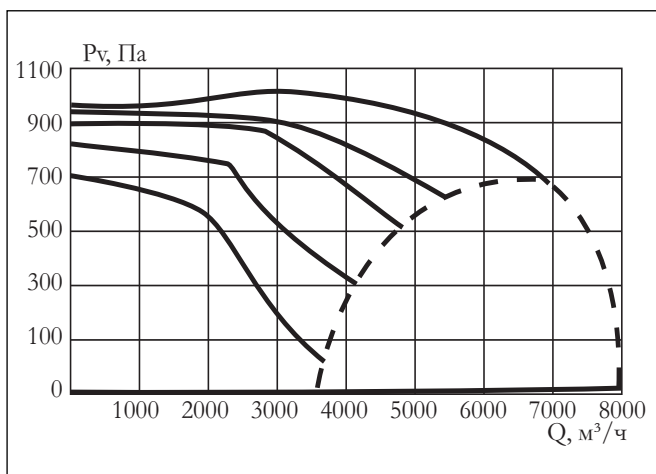

ПКВ	Гц	Общ.	63	125	250	500	1k	2k	4k	8k
на входе	ΔБ(А)	81	72	75	75	71	76	75	71	67
на выходе	ΔБ(А)	90	71	78	77	82	86	84	81	75
к окружению	ΔБ(А)	72	57	68	69	67	69	64	60	58

ПКВ-Ш	Гц	Общ.	63	125	250	500	1k	2k	4k	8k
на входе	ΔБ(А)	82	64	65	64	69	80	74	71	71
на выходе	ΔБ(А)	90	71	78	77	82	86	84	81	75
к окружению	ΔБ(А)	65	47	48	50	56	63	56	53	53

Канал-ПКВ-80-50-6-380, Канал-ПКВ-Ш-80-50-6-380

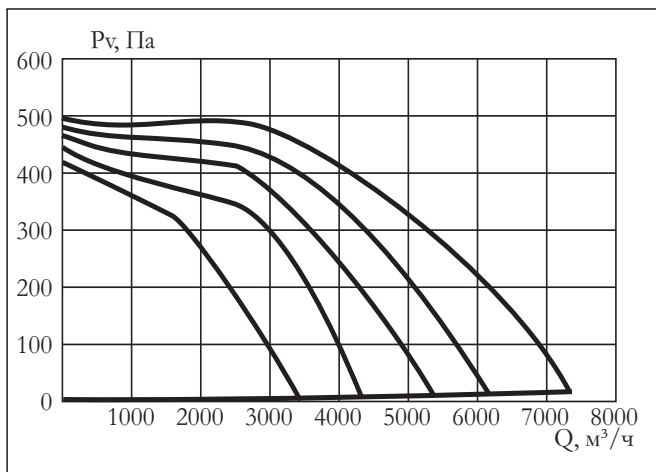

ПКВ	Гц	Общ.	63	125	250	500	1k	2k	4k	8k
на входе	ΔБ(А)	76	65	68	65	69	72	71	67	61
на выходе	ΔБ(А)	81	63	68	69	77	76	75	72	66
к окружению	ΔБ(А)	64	49	57	60	62	60	55	51	50

ПКВ-Ш	Гц	Общ.	63	125	250	500	1k	2k	4k	8k
на входе	ΔБ(А)	71	63	69	66	67	65	65	61	58
на выходе	ΔБ(А)	81	63	68	69	77	76	75	72	66
к окружению	ΔБ(А)	60	43	56	55	59	54	52	46	46

Канал-ПКВ-90-50-6-380, Канал-ПКВ-Ш-90-50-6-380

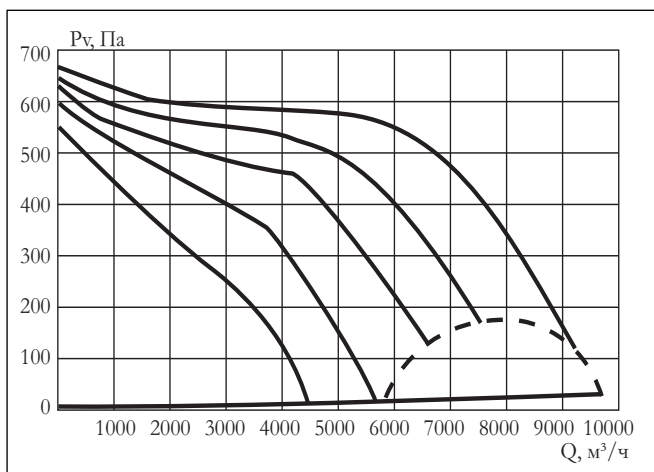

ПКВ	Гц	Общ.	63	125	250	500	1k	2k	4k	8k
на входе	ΔБ(А)	84	76	77	79	78	82	77	69	61
на выходе	ΔБ(А)	90	73	78	84	85	87	82	75	66
к окружению	ΔБ(А)	75	58	59	60	74	72	64	54	47

ПКВ-Ш	Гц	Общ.	63	125	250	500	1k	2k	4k	8k
на входе	ΔБ(А)	75	68	73	71	72	70	68	62	59
на выходе	ΔБ(А)	90	73	78	84	85	87	82	75	66
к окружению	ΔБ(А)	67	53	62	61	61	63	61	56	54

Канал-ПКВ-90-50-8-380, Канал-ПКВ-Ш-90-50-8-380

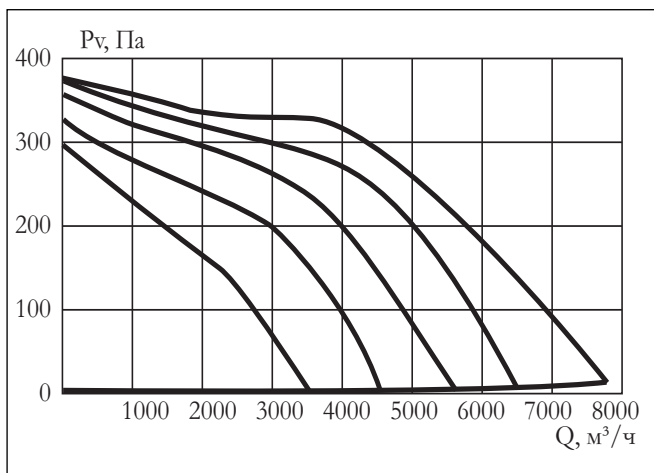

ПКВ	Гц	Общ.	63	125	250	500	1k	2k	4k	8k
на входе	ΔБ(А)	76	75	84	75	68	71	69	67	62
на выходе	ΔБ(А)	81	76	88	78	77	75	73	72	63
к окружению	ΔБ(А)	58	66	69	58	52	51	49	47	45

ПКВ-Ш	Гц	Общ.	63	125	250	500	1k	2k	4k	8k
на входе	ΔБ(А)	74	73	85	76	66	64	63	61	58
на выходе	ΔБ(А)	81	76	88	78	77	75	73	72	63
к окружению	ΔБ(А)	57	55	61	57	49	51	49	47	45

Канал-ПКВ-100-50-4-380

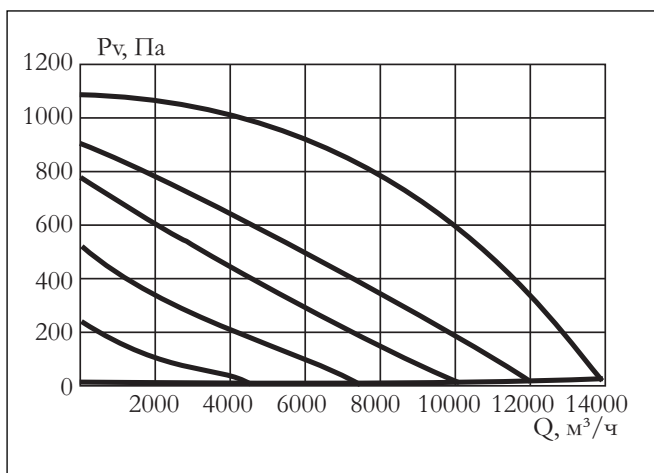

ПКВ	Гц	Общ.	63	125	250	500	1k	2k	4k	8k
на входе	ΔБ(А)	81	76	90	82	77	76	70	67	65
на выходе	ΔБ(А)	86	83	91	87	83	81	74	70	67
к окружению	ΔБ(А)	71	75	81	70	64	64	62	61	58

ПРИМЕЧАНИЕ:
Канал-ПКВ-100-50-4-380 – в шумоизолированном корпусе не изготавливается

Канал-ПКВ-100-50-6-380, Канал-ПКВ-Ш-100-50-6-380

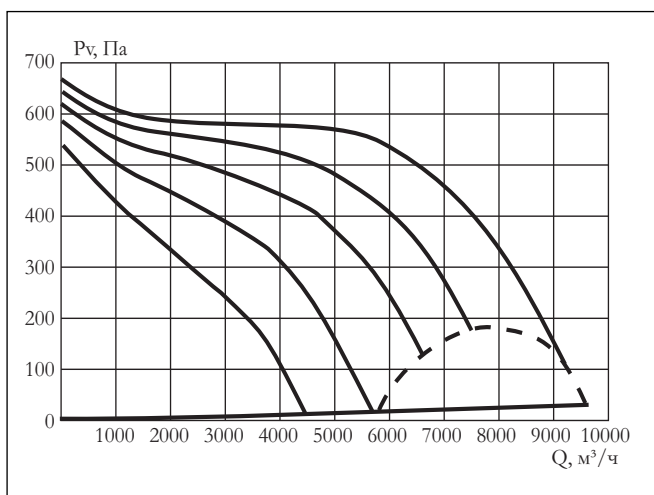

ПКВ	Гц	Общ.	63	125	250	500	1k	2k	4k	8k
на входе	ΔБ(А)	84	76	77	79	78	82	77	69	61
на выходе	ΔБ(А)	90	73	78	84	85	87	82	75	66
к окружению	ΔБ(А)	75	58	59	60	74	72	64	54	47

ПКВ-Ш	Гц	Общ.	63	125	250	500	1k	2k	4k	8k
на входе	ΔБ(А)	75	68	73	71	72	70	68	62	59
на выходе	ΔБ(А)	90	73	78	84	85	87	82	75	66
к окружению	ΔБ(А)	67	53	62	61	61	63	61	56	54

Канал-ПКВ-100-50-8-380, Канал-ПКВ-Ш-100-50-8-380

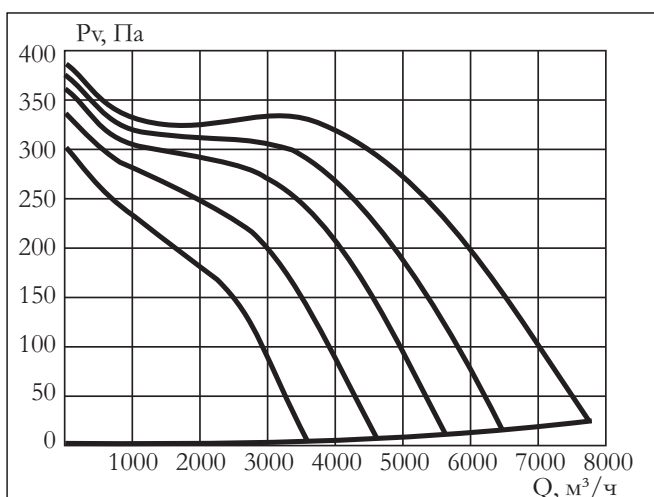

ПКВ	Гц	Общ.	63	125	250	500	1k	2k	4k	8k
на входе	ΔБ(А)	76	75	84	75	68	71	69	67	62
на выходе	ΔБ(А)	81	76	88	78	77	75	73	72	63
к окружению	ΔБ(А)	58	66	69	58	52	51	49	47	45

ПКВ-Ш	Гц	Общ.	63	125	250	500	1k	2k	4k	8k
на входе	ΔБ(А)	74	73	85	76	66	64	63	61	58
на выходе	ΔБ(А)	81	76	88	78	77	75	73	72	63
к окружению	ΔБ(А)	55	60	63	52	49	47	47	45	43

ПРИМЕЧАНИЕ

Точный расчет характеристик работы вентиляторов, с учетом расчетных параметров сети, удобнее выполнять с помощью программы подбора оборудования для канальных систем Veza-Kanal.

ПРОГРАММА VEZA-Kanal – ТОЧНЫЙ ПОДБОР ОБОРУДОВАНИЯ

ВЕЗА рекомендует осуществлять подбор оборудования с помощью специально разработанной программы VEZA-Kanal.

Возможности программы позволяют:

- ▶ производить точный, поэтапный расчет системы;
- ▶ учитывать расчетные данные и требования проекта;
- ▶ удобно и быстро производить расчет системы;
- ▶ получать технические параметры отдельных элементов оборудования;
- ▶ выполнять расчет стоимости оборудования (с предварительным внесением данных).

ПОЛУЧИТЬ ПРОГРАММУ И КОНСУЛЬТАЦИИ ПО ПОЛЬЗОВАНИЮ МОЖНО В РЕГИОНАЛЬНЫХ ПРЕДСТАВИТЕЛЬСТВАХ ВЕЗА .